



R25 2wd / 4wd

MANUALE TECNICO COMMERCIALE TECHNICAL SPECIFICATIONS MANUEL TECHNIQUE COMMERCIAL TECHNISCHES HANDBUCH

EDIZIONE-EDITION 2/2022



25018 MONTICHIARI (BRESCIA) ITALIA

Via d'Annunzio, 28/30

Tel. ++39(030)9960527

Fax ++39(030)9960363

Web: <http://euromach.com/>

E-mail: euromach@euromach.com

ITALIANO

ENGLISH

FRANÇAIS

DEUTSCH

Modello R25 2wd / 4wd

Breve descrizione

L'escavatore modello R25 è un escavatore con telaio articolato; grazie a questa caratteristica è possibile lavorare su terreni accidentati ed anche su forti pendenze mantenendo in piano la cabina. L'escavatore è dotato di trazione solo sulle ruote posteriori (2wd) o su tutte e 4 le ruote (4wd); La peculiarità di poter variare lo scartamento delle ruote posteriori lo rende idoneo negli spostamenti su sentieri molto stretti (scartamento al minimo) ed anche su percorsi accidentati (allargando le ruote posteriori per migliorare la stabilità durante la marcia). Le zampe anteriori sono dotate di prolunga sfilabile idraulica di 400mm, ciò ne aumenta la stabilità durante le operazioni di scavo e possono essere utilizzate come ancoraggio durante la marcia in discesa su forti pendenze.

Il posto di manovra è stato studiato tenendo conto dei principi ergonomici e delle esigenze specifiche legate all'operatività di questi mezzi. La macchina è dotata di cabina dotata di riscaldamento); le vetrate sono ampie in modo da lasciare la piena visibilità sulla zona di lavoro; il sedile regolabile è studiato per ammortizzare le vibrazioni che si generano durante il lavoro.

Tutti i comandi possono essere effettuati tramite i joystick ed i pedali; il tutto è studiato per rendere le manovre intuitive in modo che l'operatore possa mantenere la concentrazione sul lavoro che sta svolgendo.

La cabina ed il supporto del sedile sono ribaltabili e grazie all'apertura del cofano posteriore, l'operatore ha completo accesso alla zona motore-pompe-distributori per operazioni di manutenzione.

Il braccio dell'escavatore è costruito in materiale ad alta resistenza ed è costituito da un braccio principale munito di brandeggio articolato alla torretta e da un braccio secondario dotato di prolunga sfilabile.

Dati principali

Massa operativa 2wd (Iso 6016)	2300 Kg
Massa operativa 4wd (Iso 6016)	2500 Kg
Dimensioni in configurazione di trasporto:	
Lunghezza:	3200 mm
Larghezza 2wd:	1350 mm
Larghezza 4wd:	1350 mm
Altezza:	2290 mm
Motore:	
Modello:	Kubota 1305 B
Tipo:	Diesel 4 tempi raffreddato ad acqua
Stage	Stage V
N° cilindri	3
Cilindrata	1305 cm ³
Potenza massima (SAE-J1349)	18,5 kW (25 Cv) ca. 2600 rpm
Potenza taratura (SAE-J1349)	18 kW (24,5 Cv) ca. 2600 rpm
Tensione di alimentazione	12V
Alternatore	40 A/h
Capacità serbatoio carburante	18 l ca.
Forza di penetrazione (Iso 6015)	13 KN
Forza di strappo (Iso 6015)	20 KN

Caratteristiche dimensionali parte bassa R25 2wd / 4wd:

Scartamento minimo zampe posteriori:	1350 mm
Scartamento massimo zampe posteriori:	2420 mm
Scartamento massimo zampe anteriori:	2230 mm
Sfilo zampe anteriori:	400 mm

Caratteristiche dimensionali parte alta:

Profondità massima di scavo:	3080 mm
Altezza massima :	5230 mm
Sbraccio massimo:	4680 mm
Raggio minimo di rotazione torretta:	960 mm
Raggio minimo di rotazione braccio:	1790 mm
Sfilo della prolunga idraulica:	600 mm

Traino 2wd

Il traino è effettuato tramite due motoriduttori idraulici montati sulle ruote posteriori; un apposito divisore di flusso compensato ne controlla il moto.

La frenatura è assicurata tramite freni ad azionamento negativo. Il comando viene dato tramite un pedale con cui è possibile effettuare la marcia avanti e la retromarcia (il comando è di tipo modulabile); di serie viene data la doppia velocità sul traino.

Max. velocità TEORICA: 2,0 / 3,5 km/h

Nel caso in cui si rendesse necessario trainare l'escavatore i motoriduttori possono essere messi in folle.

Le ruote anteriori sono facilmente smontabili semplicemente tramite l'estrazione dell'apposito perno di blocco.

Copertura ruote posteriori:	31-15-50X15
Copertura ruote anteriori:	600 - 9

Traino 4wd

Il traino è effettuato tramite QUATTRO motoriduttori idraulici; i riduttori anteriori e posteriori dallo stesso lato sono montati in serie; un apposito divisore di flusso compensato ne controlla il moto.

La frenatura è assicurata tramite freni ad azionamento negativo. Il comando viene dato tramite un pedale con cui è possibile effettuare la marcia avanti e la retromarcia (il comando è di tipo modulabile).

Max. velocità TEORICA: 2,0 / 3,5 km/h

Nel caso in cui si rendesse necessario trainare l'escavatore i motoriduttori possono essere messi in folle.

Le ruote anteriori sono facilmente smontabili semplicemente tramite l'estrazione dell'apposito perno di blocco.

Copertura ruote posteriori:	31-15-50X15
Copertura ruote anteriori:	10.0/75-15.3

Rotazione

La rotazione è su ralla ed è comandata da un motoriduttore epicicloidale con freno negativo di stazionamento. La velocità di rotazione è modulabile e la frenata dinamica è effettuata tramite apposite valvole ammortizzatrici per limitare gli shock sulla struttura.

Velocità di rotazione max: 9 giri/min

Coppia max di rotazione: 7000 Nm
Dimensione esterne ralla: 500 mm

Impianto idraulico

Pompa principale

Pompa doppia a pistoni:
Portata max: 24x2 lit/min

Pompa secondaria

Tale pompa alimenta la parte bassa delle zampe
Pompa ad ingranaggi a portata fissa:
Portata max: 9,6 lit/min

Distributore principale

N°1 distributore modulabile, pilotato idraulicamente e predisposto di valvola di massima pressione all'ingresso e valvole antiurto e anticavitazione su tutti gli elementi; viene alimentato dalla pompa principale e comanda i movimenti dei pistoni del braccio, della rotazione e della trazione

Distributore secondario

N°1 distributore, a comando elettrico; viene alimentato dalla pompa secondaria e comanda i movimenti dei pistoni della parte bassa dell'escavatore

Cilindri del braccio

Tutti i cilindri del braccio sono a doppio effetto e sono muniti di finecorsa ammortizzatrici in uscita ed in rientro. Sul cilindro del braccio principale e del secondo braccio possono essere montate delle valvole di blocco (secondo norma 10567)

Cilindri della parte bassa

Tutti i cilindri della parte bassa sono a doppio effetto e sono muniti di valvole di blocco.

CABINA

Cabina in struttura d'acciaio montato sul supporto del sedile su elementi ammortizzati. La cabina ed il supporto del sedile sono ribaltabili idraulicamente per facilitare la manutenzione

Il sedile è di tipo regolabile ed appositamente studiato per ridurre le vibrazioni all'operatore ed è dotato di cinture di sicurezza.

Cruscotto completo di:

- Temperatura acqua
- Temperatura olio
- Contaore
- Batteria
- Pulsante di arresto di emergenza
- Avvisatore acustico
- Chiave di avviamento

Comandi

I comandi sono effettuati tramite n° 2 joystick con n°2 Mini joystick a 10 funzioni ciascuna ai lati del sedile e n°2 pedali.

I comandi del braccio (tutti compresi la benna e l'eventuale accessorio), della rotazione e del traino sono modulabili; il comando delle staffe è invece di tipo on-off.

Un apposito micro sul bracciolo sinistro attiva i comandi solamente quando questo è stato abbassato (posizione corrispondente all'operatore seduto in cabina).

La funzione di sterzo viene effettuata tramite due pulsanti del joystick.

Altro

- Un faro posizionato sul braccio illumina la zona di lavoro.
- I componenti maggiormente sollecitati dell'escavatore sono realizzati utilizzando materiali ad alto limite elastico (carico minimo di snervamento garantito pari a 700 N/mm²).
- I cucchiai ed i piedi di appoggio sono con particolari acciai antiusura per aumentarne la resistenza all'uso.
- I perni più sollecitati sono realizzati in acciaio 16CrNi4 cementato; massima robustezza e resistenza all'usura.
- Gli steli dei cilindri sono in 42CrMo4 bonificato e temprato ad induzione e successivamente cromato; ciò garantisce una notevole robustezza del cilindro ed una elevata resistenza superficiale agli urti.

Model R25 2wd/4wd

Description of the machine

The excavator model R25 is a machine based on an articulated type of frame, the type of basement frame used on this machine gives to the excavator the possibility to operate on rough terrains as well as on steep slopes by maintaining the operator's cab levelled. The excavator is equipped with traction only on the rear wheels (2wd) or on all 4 wheels (4wd); The rear wheels track can be modified and adapted to the available space, this possibility make it possible to negotiate narrow tracks and, by spreading the tyres out, the machine can be made stabile when moving on rough terrain.

The two front legs are equipped with hydraulic extension of 400 mm that can be used in order to increase the stability during excavation work and while descending steep slopes. The control station, inside the operator's cab, has been studied in order to consider the ergonomic needs of a person operating with this type of machine but also the specific requirements due to the operability of these machines. The machine is equipped with cabin with heating system; the windows are wide in order to give a good visibility on the working area. The adjustable seat absorbs the vibrations generated during the operational time.

All functions are controlled through Joysticks and foot pedals, the functions control is organised in an intuitive set up that gives the operator the possibility to concentrate on the work on hand.

The cabin and the seat support can be manually tilted. All components such as pumps and control valves as well as the engine itself are in reach, making maintenance an easy task for the operator. The boom system, made in high strength steel, has one inner section, connected to the rotating upper part and one outer boom containing the hydraulically extensible extension.

Main data:

Weight in operative condition 2wd (ISO 6016) 2300 Kg.

Weight in operative condition 4wd (ISO 6016) 2500 kg

Dimensions in transport configuration:

Length 3200 mm.

Width 2wd 1350 mm.

Width 4wd 1350 mm.

Height 2290 mm.

Engine data:

Model Kubota 1105 B

Type 4 strokes water-cooled Diesel

stage V

Cylinders number 3

Displacement 1305 cm³

Max power (SAE J1349) 18,5 KW (25 CV)ca. 2600 rpm

Set power (SAE J1349) 18 KW (24,5 CV) ca. 2600 rpm

Electric system 12 V

Generator 40 A/h

Diesel tank capacity 18 l. (5 gall. environ)

Penetration force (ISO 6015) 13 KN

Brake off force (ISO 6015) 20 KN

Dimensions of the under carriage 2wd / 4wd

Minimum spread of the rear legs	1350 mm.
Maximum spread of the rear legs	2420 mm.
Maximum spread of the front legs	2230 mm.
Extension of the front legs	400 mm.

Dimensions of the upper section:

Maximum excavation depth	3080 mm.
Maximum unloading height	5230 mm.
Maximum boom length	4680 mm.
Minimum rotation radius of the turret	960 mm
Minimum rotation radius of the boom	1790 mm.
Length of boom extensible section	600 mm.

Motion 2WD

The excavator moves with two groups made out of hydraulic motors, brake and gearbox. A specifically set compensated flow divider controls the function.

The braking function is controlled through two negative brakes. The movement function is controlled with a foot pedal, which controls both the forward and the reverse motion, this function can be feathered.

Speed

Maximum speed: 2,0 / 3.5 km/h

The two groups can be set in neutral condition when the excavator must be pulled.

The two front wheels can be easily taken off by removing the locking pin.

Rear tyres 31-15-50X15

Front tyres 600 - 9

Towing 4wd

Towing is carried out by FOUR hydraulic gearmotors; front and rear gears on the same side are mounted in series; a special compensated flow divider controls its motion.

Braking is ensured by negatively actuated brakes. The command is given by means of a pedal with which it is possible to carry out forward and reverse (the command is modular).

Max.speed: 2,0 / 3,5 km/h

In the event that it is necessary to tow the excavator, the gear motors can be placed in neutral.

The front wheels are easily removable simply by extracting the appropriate locking pin.

Rear wheel coverage: 31-15-50X15

Front wheel cover: 10.0/75-15.3

Rotation

The rotation is achieved through a slew bearing moved by a hydraulic motor coupled with a planetary gearbox and a negative stationary brake. The rotation speed can be feathered. The dynamic braking is controlled by damp valves that limit the shock to the structures.

Maximum rotation speed 9 revolutions per minute

Maximum rotation torque 7000 Nm

Slew bearing external diameter 500 mm. (1' 8")

Hydraulic system

Main pump

Double gear pump with fix displacement:

Maximum capacity 24 x 2 lit/min.

Secondary pump

The secondary pump feeds the under carriage section and it is a gear pump with fix displacement.

Maximum capacity 9.6 lit/min. (2.54 gall/min)

Main control valve

1 hydraulically piloted control valve, equipped with a maximum pressure valve located at the inlet and with anti-shock and anti-cavitation valves on all sections. It is fed by the main pump; the control valves control the boom cylinders, the rotation and the motion functions.

Secondary control valve

1 electrically actuated control valve, that receives the oil from the secondary pump and controls the under carriage functions.

Boom cylinders

All the boom cylinders are of double effect type and are equipped with end stroke shock absorbers in both directions. The cylinders of the inner and outer boom can be equipped with locking valves (Standard ISO 10567).

Under carriage cylinders

All the under carriage cylinders are of the double effect type and are equipped with locking valves.

Cabin

The cabin, in a steel structure, is installed on the seat support on shock-absorbers. The rollbar and the support can be hydraulically tilted in order to make the maintenance easier.

The board panel is equipped with:

- Water temperature indicator
- Oil temperature indicator
- Hour meter
- Battery
- Emergency push button
- Horn
- Start key

Controls

The controls are carried out via n ° 2 joysticks with n ° 2 Mini joystick with 10 functions each on the sides of the seat and n ° 2 pedals.

All boom functions (including bucket and additional accessories), rotation and traction can be feathered. The under carriage functions are controlled with and on/off control valve.

The working functions are activated when the micro switch located under the left armrest is activated; the system is activated when the armrest is lowered in working position.

The steering function is activated by two buttons of the joystick.

Various

The working light located on the boom illuminate the working area.

The most stressed parts of the excavator are made out of high strength steel. (Minimum warranted yielding load equal to 700 N/mm²).

Buckets and legs are made out of special steel that has a high resistance against wearing.

The most stressed pins are made out of case-hardened 16CrNi4 steel. Maximum strength and resistance against wearing.

The cylinders piston rods are made out of induction hardened and tempered 42CrMo4 steel successively chromed. The procedure warrants a considerable strength of the cylinders and a surface resistance against shocks.

Modèle R25 2wd/4wd

Description de la machine

L'excavateur modèle R25 est une machine avec cadre articulé; merci à ce type de cadre, il est possible de travailler sur de terrains accidentés et aussi sur de fortes pentes tout en maintenant la cabine en plan. La pelle est équipée d'une traction uniquement sur les roues arrière (2 roues motrices) ou sur les 4 roues (4 roues motrices). La particularité de pouvoir changer la distance entre les roues arrière, rend cette machine apte aux déplacements sur de sentiers très serrés et aussi sur de parcours accidentés (en élargissant les roues arrière afin d'améliorer la stabilité pendant la marche).

Les jambes avant sont douées d'une Extension hydraulique de 400 mm qui augmente la stabilité pendant les opérations de creusage; elles peuvent être utilisées comme ancrage pendant la marche en descente sur des pentes raides. Le poste de manoeuvre a été étudié tout en considérant des principes ergonomiques et des exigences spécifiques liés aux machines. La machine est équipée d'une cabine équipée de chauffage; les vitrages sont grandes afin d'avoir pleine visibilité sur la zone de travail; le siège réglable a été étudié pour amortir les vibrations nées pendant le travail.

Chaque fonction peut être effectuée par les joysticks et les pédales; tout a été étudié pour rendre les manoeuvres intuitives afin que l'opérateur puisse maintenir la concentration sur le travail en cours.

Le cabine et le support du siège sont escamotables. L'ouverture du coffre garanti à l'opérateur complet accès au moteur et aux pompes-distributeurs afin de rendre plus simple l'entretien de la machine.

Le bras de l'excavateur est construit avec du matériel à résistance élevée et il est constitué par un bras intérieur articulé à la tourelle et par un bras extérieur doué de rallonge extensible.

Données principales :

Poids en ordre de travail (ISO 6016)2wd	2300 Kg.
Poids en ordre de travail (ISO 6016)4wd	2500 kg
Dimensions en configuration de transport:	
Longueur	3200 mm.
Largeur 2wd	1350 mm.
Largeur 4wd	1350 mm.
Hauteur	2290 mm.
Données du moteur:	
Modèle	Kubota 1105 B
Type	Diesel 4 temps refroidissement par liquide
Stage	Stage V
Nombre des cylindres	3
Cylindrée	1305 cm ³
Puissance maximum (SAE J1349)	18,5 KW (25 CV) env. 2600 rpm
Puissance de calibrage (SAE J1349)	18 KW (24,5 CV) env. 2600 rpm
Tension du moteur	12 V
Générateur	40 A/h
Capacité du réservoir à carburant	18 l. env.
Force de pénétration (ISO 6015)	13 KN
Force d'enlèvement (ISO 6015)	20 KN

Dimensions de la partie inférieure 2wd/4wd :

Ouverture minimum des jambes arrière	1350 mm.
Ouverture maximum des jambes arrière	2420 mm.
Ouverture maximum des jambes avant	2230 mm.
Extension des jambes avant	400 mm.

Dimensions de la partie supérieure:

Profondeur maximum de creusage	3080 mm.
Hauteur maximum de décharge	5230 mm.
Longueur maximum du bras	4680 mm.
Rayon minimum de rotation de la tourelle	960 mm
Rayon minimum de rotation du bras	1790 mm.
Longueur de la rallonge extensible	600 mm.

Traction 2wd

La traction est effectuée par deux motoréducteurs hydrauliques installés sur les roues arrière; un diviseur de débit compensé contrôle la marche.

Le freinage est contrôlé par des freins négatifs. Le commande est actionnée par une pédale avec laquelle il est possible d'effectuer la marche avant et la marche arrière (Le commande est du type modulable).

Vitesse:

Vitesse maximum: 2,0 / 3.5 km/h

Au cas où l'excavateur devra être transporté, le motoréducteurs pourraient être mises au point mort.

Les deux roues avant peuvent être démonté facilement en déplaçant le pivot d'arrêt.

Pneus arrière	31-15-50X15
Pneus avant	600 - 9

Remorquage 4 roues motrices

Le remorquage est assuré par QUATRE motoréducteurs hydrauliques; les engrenages avant et arrière du même côté sont montés en série; un diviseur de débit compensé spécial contrôle son mouvement.

Le freinage est assuré par des freins actionnés négativement. Le commande est donnée via une pédale avec laquelle il est possible d'avancer et de reculer (la commande est modulaire).

Vitesse max: 2,0 / 3,5 km / h

Dans le cas où il est nécessaire de remorquer la pelle, les motoréducteurs peuvent être placés au point mort.

Les roues avant sont facilement démontables en extrayant simplement la goupille de verrouillage appropriée.

Couverture de la roue arrière:	31-15-50X15
Couverture de roue avant:	10.0/75-15.3

Rotation

La rotation est effectuée avec crapaudine et elle est contrôlée par un motoréducteur épicycloïdal avec frein négatif de stationnement. La vitesse de rotation est réglable et le freinage dynamique est effectué par des vannes amortisseuses, afin de limiter le choc à la structure.

Vitesse maximum de rotation	9 tours /minute
Couple maximum de rotation	7000 Nm
Dimensions extérieures de la crapaudine	500 mm. (1' 8")

Système hydraulique

Pompe principale

Pompe double avec engrenages à débit fixe:

Capacité maximum

24 x 2 litres par minute (4.97 gall/min)

Pompe secondaire

La pompe secondaire, qui alimente la partie inférieure des jambes, est une pompe avec engrenages à débit fixe.

Capacité maximum

9.6 litres par minute (2.54 gall/min)

Distributeur principal

1 distributeur réglable, piloté hydrauliquement et équipé d'une vanne de pression maximum située à l'admission et aussi des vannes anti-choc et anti-cavitation dans chaque section. Ce distributeur est alimenté par la pompe principale et il actionne les cylindres du bras, de la rotation et de la traction.

Distributeur secondaire

1 distributeur à la commande électrique, qui est alimenté par la pompe secondaire et qui contrôle les fonctions de la partie inférieure de l'excavateur.

Cylindres du bras

Tous les cylindres du bras sont à effet double et ils ont des boutées amortisseuses à la sortie et à l'entrée. Sur les cylindres des bras principal et secondaire peuvent être installé des vannes bloquantes (ISO 10567).

Cylindres de la partie inférieure

Tous les cylindres de la partie inférieure sont à effet double et ils sont équipés avec des vannes bloquantes.

Cabine

Le cabine a une structure d'acier et il monté sur le support du siège et des amortisseurs. Le rollbar et le support peuvent être renversé hydrauliquement, afin de simplifier l'entretien.

Le tableau de bord est équipé de:

- Indicateur de la température de l'eau.
- Indicateur de la température de l'huile.
- Compte-heures
- Batterie
- Système d'arrêt d'urgence
- Klaxon
- Clef de contact

Commandes

Les commandes sont effectuées via n ° 2 joysticks avec n ° 2 Minijoystick avec 10 fonctions chacune sur les côtés du siège et n ° 2 pédales.

Chaque fonction du bras (inclus benne et accessoires additionnelles), de la rotation et de la traction sont modulables, tandis que les fonctions de la partie inférieure sont contrôlé par un interrupteur on/off.

Un interrupteur spécial, placé sur le bras gauche, active les commandes seulement quand il est baissé (position correspondante à l'opérateur assis dans la cabine).

Le braquage est effectué par deux boutons du joystick.

Divers

La lumière de travail, placé sur le bras, éclaire le terrain de travail.

Les parties de l'excavateur les plus fatigués, sont réalisées avec des matériels qui ont une limite d'élasticité très élevée (charge de énervement minimum garanti 700 N/mm²)

Les bennes et les pieds d'appui sont réalisés en acier spécial avec une résistance élevé à l'usure.

Les pivots le plus fatigués sont réalisé en acier 16CrNi4 cémenté; maximum robustesse et résistance à l'usure.

Les queues des cylindres sont réalisé en acier 42CrMo4 bonifié et trempé à induction et successivement chromé; ce traitement garanti une considérable robustesse du cylindre et aussi une résistance de la surface aux chocs très élevé.

Modell R25 2wd/4wd

Baggerbeschreibung

Der Bagger Modell R25 ist eine Maschine mit Gelenkrahmen; dank dieser Eigenheit kann man über holprigen Boden und starken Gefälle arbeiten, während die Kabine gerade bleibt.

Der Bagger ist nur an den Hinterrädern (2WD) oder an allen 4 Rädern (4WD) mit Traktion ausgestattet; man kann die Spurweite der Hinterräder ändern; das macht der Bagger geeignet für die Verschiebungen über engen Wege (minimale Spurweite) und auch über holprigen Strecken (man kann die Fahrstabilität verbessern durch die Erweiterung der Hinterräder).

Die Vorderbeine haben eine 400mm hydraulische Verlängerung, die die Stabilität während der Grabenverfahren erhöht und die während des absteigenden Laufes über starke Gefälle als Verankerung benutzen werden können.

Man hat den Führersitz studiert, um die ergonomischen Grundsätze und die Betriebsanforderungen zu betrachten. Die Maschine ist mit einer Kabine ausgestattet, die mit Heizung ausgestattet ist; die Scheiben sind groß, um eine völlige Bodensichtweite während der Arbeit zu haben; der regulierbare Sitz kann die Vibrationen abschreiben, die sich während der Arbeit bilden.

Alle Steuerungen können durch Joysticks und Pedale ausgeführt werden; alles ist studiert um die Manöver intuitiv zu machen und die Konzentration des Technikers über die Arbeit zu behaupten.

Die Kabine und die Sitzstütze sind aufklappbar und, dank der Öffnung der Heckklappe, der Techniker hat völliger Zugang zu der Motor- Pumpen- und Verteilerzone um die Wartung zu machen.

Der Baggerarm ist aus hochfestem Material gemacht und er besteht aus einem Hauptarm mit Schwenkung zum Revolverkopf angelenkt und aus einem Nebenarm, der mit ausfahrbarem Auszug begabt ist.

Stammdaten:

Betriebsmasse (ISO 6016) 2wd	2300 Kg
Betriebsmasse (ISO 6016) 4wd	2500 kg
Maß in Transportskonfiguration:	
Länge	3200 mm
Breite 2wd	1350 mm
Breite 4wd	1350 mm
Höhe	2290 mm
Motor:	
Modell	Kubota 1105 B
Typ	Dreitakt-Dieselmotor mit Flüssigkeitskühlung
Stage	stage V
Zylinderanzahl	3
Hubraum	1305 cm ³
Höchstleistung (SAE J1349)	18,5 kW (25 PS) etwa. 2600 rpm
Eichleistung (SAE J1349)	18 kW (24,5 PS) etwa. 2600 rpm
Speisespannung	12 V
Wechselstromgenerator	40 A/h
Tankinhalt	18 Lit. etwa
Durchschlagskraft (ISO 6015)	13 KN
Reißkraft (ISO 6015)	20 KN

Dimensionen des Unterteils 2wd/4wd:

Mindestspurweite der Hinterbeine	1350 mm
Höchstspurweite der Hinterbeine	2420 mm
Höchstspurweite der Vorderbeine	2230 mm
Verlängerung der Vorderbeine	400 mm

Dimensionen des Oberteils

Höchstreichtiefe	3080 mm
Maximalhöhe von Ausladen	5230 mm
Höchstreichweite	4680 mm
Mindestschwenkradius des Revolverkopfs	960 mm
Mindestschwenkradius des Armes	1790 mm
Hydraulische Verlängerung	600 mm

Abschleppen 2wd

Das Abschleppen wird durch die zwei hydraulischen Getriebemotoren durchgeführt, die an den Hinterräder eingebaut sind. Ein dafür vorgesehene kompensierte Flussteiler kontrolliert die Bewegung.

Die Bremsung wird durch negative Bremse gemacht. Der Befehl wird durch einen Pedal gegeben, mit dem kann man den Vorwärtsgang und den Rückwärtsgang setzen (der Befehl ist modulierbar).

Höchstgeschwindigkeit 2,0 / 3,5 km/h

Wenn man soll den Bagger schleppen, kann man die Getriebemotoren in der Leerlauf schalten. Die Vorderräder sind leicht zerlegbar durch die Ziehung des dafür vorgesehenen Sperrbolzens.

Hinterreifen	31-15-50X15
Vorderreifen	600 – 9

Abschleppen 4wd

Das Abschleppen erfolgt durch VIER hydraulische Getriebemotoren; Vorder- und Hinterrad auf derselben Seite sind in Reihe montiert; Ein spezieller kompensierter Strömungsteiler steuert seine Bewegung.

Das Bremsen wird durch negativ betätigte Bremsen sichergestellt. Der Befehl wird über ein Pedal gegeben, mit dem man sich vorwärts und rückwärts bewegen kann (der Befehl ist modular aufgebaut).

Höchstgeschwindigkeit: 2,0/ 3,5 km / h

Für den Fall, dass der Bagger abgeschleppt werden muss, können die Getriebemotoren in den Leerlauf geschaltet werden.

Die Vorderräder können einfach durch Herausziehen des entsprechenden Sicherungsstifts leicht entfernt werden.

Hinterradabdeckung:	10.0 / 75-15.3
Vorderradabdeckung:	31-15-50X15

Umdrehung

Die Umdrehung wird durch Spurlager gemacht und sie wird durch einen epizykloiden Getriebemotor mit negativer Standbremse gesteuert. Die Umdrehungsgeschwindigkeit ist modulierbar und die dynamische Bremsung wird durch dafür vorgesehene Dämpferventile gemacht, um den Schock der Struktur zu begrenzen.

Höchstumdrehungsgeschwindigkeit	9 Umdrehungen pro Minute
Höchstdrehmoment der Umdrehung	7000 Nm
Außenabmessung des Spurlagers	500 mm (1' 8")

Hydraulikanlage

Hauptpumpe

Doppelzahnradpumpe mit Festleistung
Höchstleistung

24 x 2 L. pro Minute

Nebenpumpe

Diese Pumpe versorgt den Unterteil der Beine und ist eine Zahnradpumpe mit Festleistung
Höchstleistung

9,6 L. pro Minute

Hauptverteiler

Ein modulierbaren Verteiler, der wird hydraulisch gesteuert und der wird mit Höchstdruckventil beim Eingang, Stoßsicher- und Antikavitationsventile bei alle Teile vorbereitet. Die Hauptpumpe versorgt den Verteiler, der die Kolbenbewegungen des Armes, der Umdrehung und des Abschleppen steuert.

Nebenverteiler

Ein Verteiler, der wird elektrisch betrieben. Die Nebenpumpe versorgt den Verteiler, der die Kolbenbewegungen des Unterteiles steuert.

Armeswalze

Alle Armeswalze sind doppelwirkende und sie haben dämpfenden Endschalter am Ausgang und beim Wiedereintritt. Man kann Sperrventile auf den Haupt- und Nebenarmeswalze montieren (nach der Anweisung 10567)

Unterteilswalze

Alle Unterteilswalze sind doppelwirkende und haben Sperrventile.

Kabine

Der Kabine hat einen Stahlskelett, der auf der Sitzstütze und auf abschreibenden Elemente montieren wird.

Der Überrollbügel und die Sitzstütze sind hydraulisch aufklappbar, um die Wartung leicht zu machen.

Der regulierbaren Sitz wurde genau dafür studieren, um die Vibrationen zum Techniker zu abschreiben; der Sitz hat Sicherheitsgurt.

Der Armaturen Brett ergänzt sich mit:

- Kontrollsystem für Wassertemperatur
- Kontrollsystem für Öltemperatur
- Elektrischer Stundenzähler
- Batterie
- Notausschaltung
- Horn
- Zündschlüssel

Befehle

Die Steuerung erfolgt über Joysticks Nr. 2 mit Minijoystick Nr. 2 mit jeweils 10 Funktionen an den Seiten des Sitzes und Pedalen Nr. 2.

Die Armesbefehle (einschließlich der Löffel und ein eventuelle Zubehör), die Umdrehungs- und Abschleppensbefehle sind modulierbar; der Beinesbefehl ist jedoch des on/off Typs.

Ein dafür vorgesehen Mikroschalter auf der linke Armlehne betätigt den Befehle nur wenn die Armlehne herunterlassen wird (Stellung entsprechende dem Techniker, der in der Kabine gesessen ist).

Die Steuerung wird durch 2 Joysticktasten gemacht.

Anders

- Ein Scheinwerfer, der auf dem Arm steht, strahlt den Arbeitsbereich an.
- Die Komponente des Baggers, die Höchstspannung haben, werden aus hoher Elastizitätsgrenze Stoffe gemacht (gewährleistet Walkens Mindestbelastung 700 N/mm²)
- Die Löffeln und die Auflagerfüße werden aus besonderen Antiverschleißstählen gemacht, um die Gebrauchfestigkeit zu erhöhen.
- Die belastende Bolzen werden aus eingesetzter Stahl 16CrNi4 gemacht: Höchststärke und Verschleißfestigkeit.
- Die Walzeschäfte werden aus vergüteter, induktionsgehärteter und danach verchromt 42CrMo4 gemacht; das verbürgt für eine bemerkenswerte Stärke und eine hohe oberflächliche Schlagfestigkeit.

DIAGRAMMA DI LAVORO / WORKING DIAGRAM
DIAGRAMME DE TRAVAIL / ARBEITSDIAGRAMM

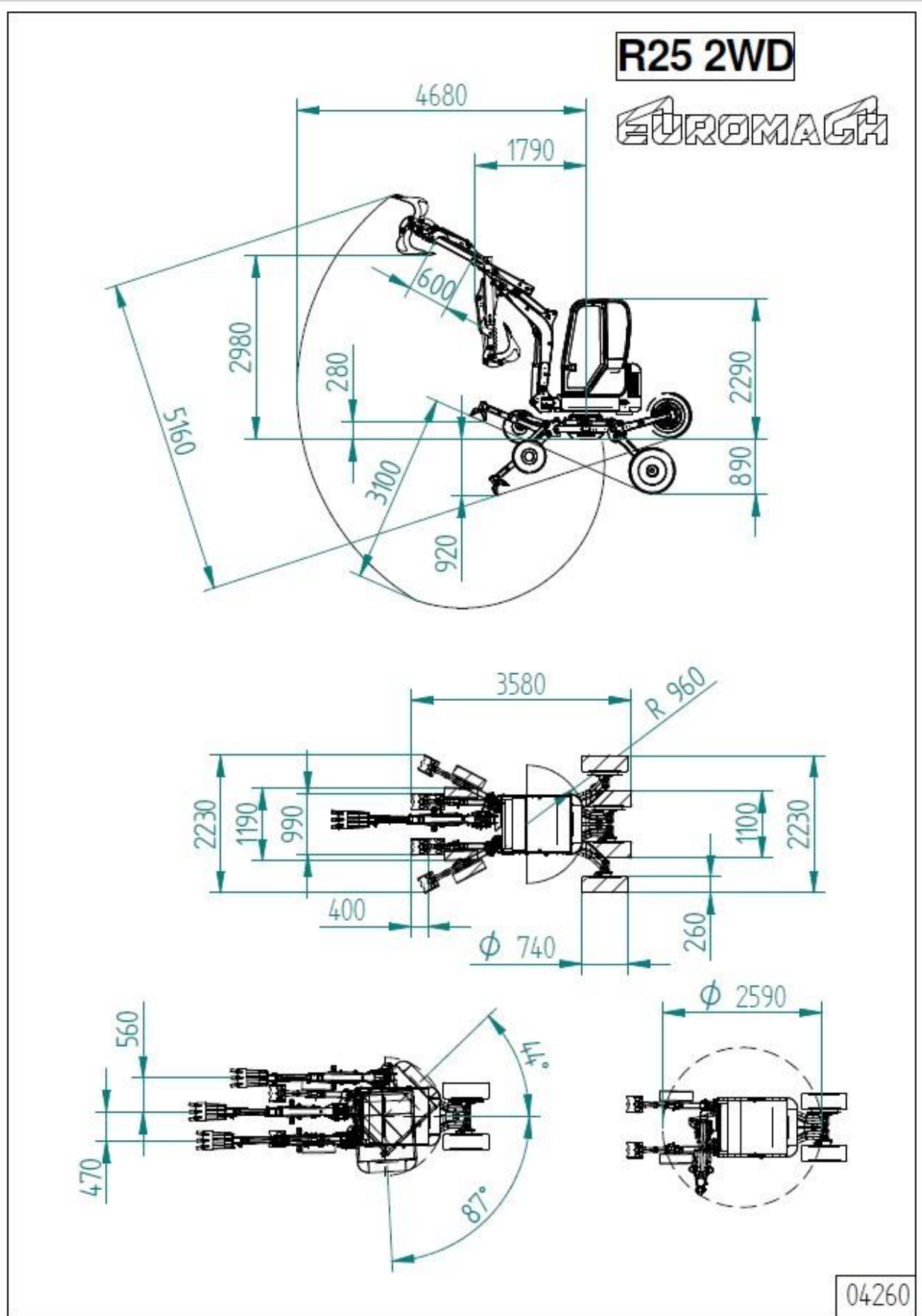

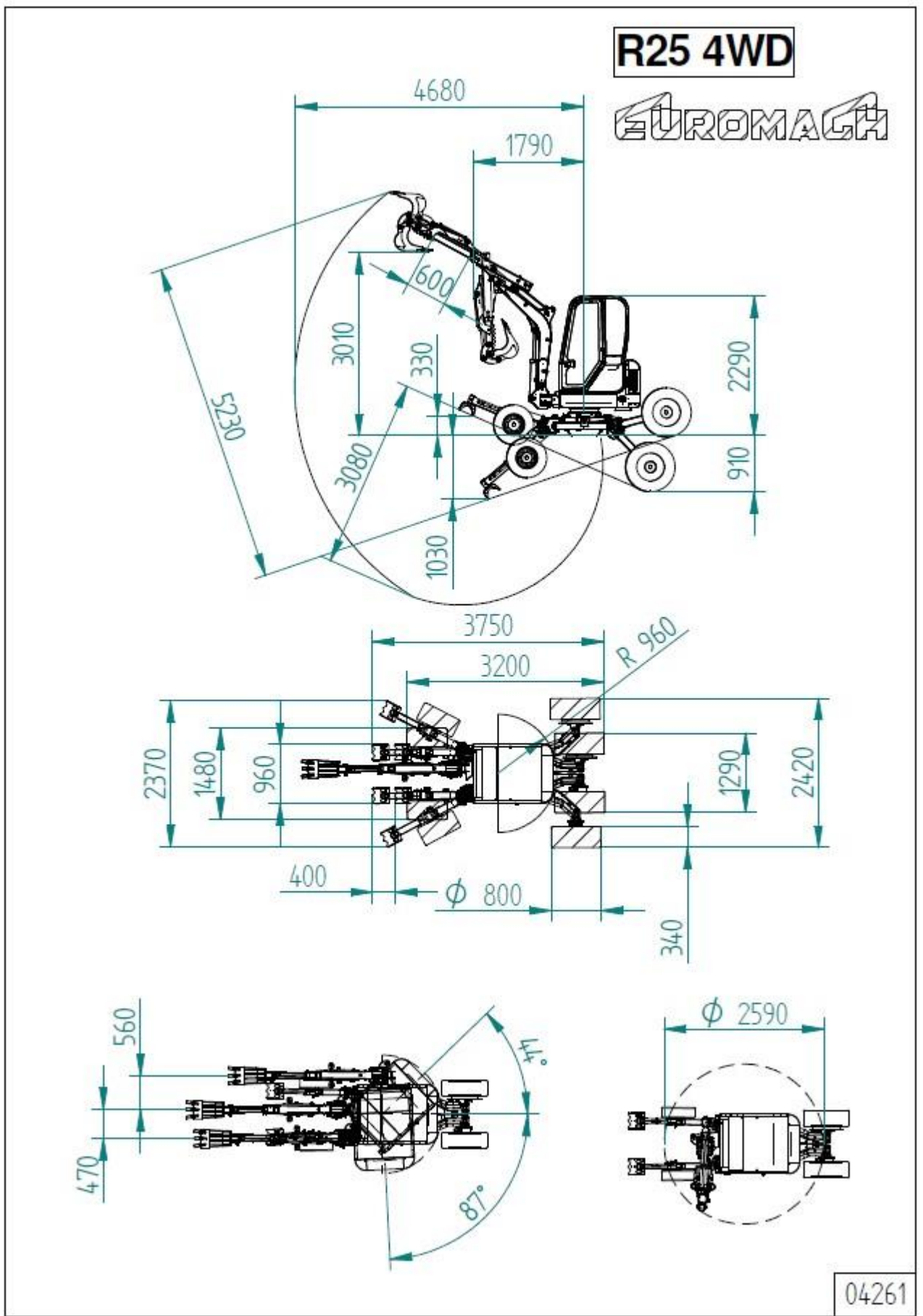

INGOMBRI PER IL TRASPORTO / TRANSPORT DIMENSIONS
ENCOMBREMENTS POUR LE TRANSPORT
TRANSPORTSAUSMASSE

