



R855 SUPER BIG FOOT FORESTER

**MANUALE TECNICO COMMERCIALE
TECHNICAL SPECIFICATIONS
MANUEL TECHNIQUE COMMERCIAL
TECHNISCHES HANDBUCH
EDIZIONE-EDITION 01/24**



25018 MONTICHIARI (BRESCIA) ITALIA
Via d'Annunzio, 28/30
Tel. ++39(030)9960527
Fax ++39(030)9960363
Web: <http://euromach.com/>
E-mail: euromach@euromach.com

ITALIANO

ENGLISH

FRANÇAIS

DEUTSCH

Modello R855 Super Big Foot / Forester

Breve descrizione

L'escavatore R855 Super nasce dalla esperienza quasi cinquantennale della Euromach nella costruzione di escavatori con telaio articolato. È stato però progettato tenendo presente le nuove esigenze dei clienti di tali macchine ed utilizzando le ultime novità presenti nel campo del movimento terra. Di seguito un sunto delle caratteristiche più importanti:

- **MOTORE:** Deutz 3600 Turbo 4 cilindri Stage V per Europa raffreddato ad acqua, 142 Hp (105Kw), bassi consumi, massima affidabilità.
- **POMPE:** Impianto idraulico con 4 pompe per un totale di 505 lit/min.
- **PRIORITY LINE (Option PL):** Impianto prioritario per l'utilizzo di un accessorio tipo fresa.
- **SEPARATE PRIORITY LINE (OPTION SPL):** Impianto con pompa separata per comando di un accessorio tipo fresa.
- **SISTEMA load sensing su braccio:** Il sistema Load Sensing Rexroth è di ultima generazione e viene gestito da una scheda elettronica (Rexroth) per il controllo del sovraccarico del motore. Ciò significa che la pompa principale essendo a portata variabile varia la propria cilindrata in funzione della potenza effettiva erogabile dal motore in modo tale da sfruttare al 100% la potenza a disposizione.
- **ROTAZIONE PRIORITARIA:** La manovra di rotazione è prioritaria rispetto a quelle del braccio.
- **ROTAZIONE:** comandata da riduttore Poclain. È un riduttore specifico per rotazione con un motore lento senza ingranaggi e con un ottimo spunto e controllabilità.
- **TRAINO IDROSTATICO:** il traino è comandato da una pompa idrostatica in circuito chiuso con motori a cilindrata variabile per la doppia velocità (Rexroth).
- **TRAINO CON BLOCCAGGIO DEL DIFFERENZIALE:** l'impianto di traslazione è gestito da una valvola (Rexroth) che funge da blocco del differenziale.
- **4 STAFFE STERZANTI;** comandabili separatamente (singola staffa) o contemporaneamente (funzione di sterzo).
- **COMPATTEZZA:** Escavatore è molto compatto e con un elevato rapporto peso potenza.
- **1° BRACCIO EXTRA LUNGO ED A BOOMERANG:** Minor ingombro in rotazione del braccio. Tale caratteristica, inoltre, avvicina il modo di lavorare a quello di un escavatore tradizionale rendendolo particolarmente indicato anche per operazioni di puro scavo e carico.
- **2° BRACCIO COMPATTO:** Avendo il 1° braccio extralungo il secondo è stato compattato in modo da mantenere il cucchiaio molto alto rispetto al terreno. Questo permette di poter ruotare di 360° con il braccio raccolto passando sopra le ruote posteriori anche quando il telaio è appoggiato al terreno;
- **CABINA DI NUOVA CONCEZIONE:** mantenendo la costruzione standard in rispetto delle normative antiribaltamento, è stato migliorato il confort dando più spazio per le gambe dell'operatore. Il vetro anteriore ha un'apertura all'interno della cabina.
- **CLIMATIZZATORE (ARIA CALDA / FREDDA):** optional, inserito all'interno della cabina (nessuna sporgenza sopra il tettuccio della macchina).
- **ELETTRONICA:** l'escavatore è stato costruito con un livello di elettronica medio bassa in modo da elevare lo standard di affidabilità anche in ambienti estremi. Per esempio, nessun componente elettrico viene portato al di sotto del piano ralla.

Dati principali

Massa operativa:	a partire da 11.000 Kg
Motore Turbo:	
Modello:	Deutz 3600 Stage V (per Europa) con filtro AP
Tipo:	Turbo Diesel 4 tempi raffreddato ad acqua
N° cilindri	4
Cilindrata	3600 cm ³
Potenza massima (SAE-J1349)	105 kW (142 Cv) ca. / 2000 rpm
Tensione di alimentazione	24V
Alternatore	55 A/h

Motorino Avviamento 4,0 Kw 24V

Capacità serbatoio carburante principale 120 l ca.

Capacità serbatoio carburante secondario 160 l ca.

Viene fornita un'apposita pompetta per il trasferimento del carburante dal serbatoio principale a quello secondario o per il pescaggio del carburante da un bidone.

In opzione può essere fornito un sistema di pescaggio automatico dal serbatoio secondario a quello principale mentre l'operatore sta lavorando con la macchina senza bisogno di scendere.

Forza di penetrazione (ISO 6015) 69 kN

Forza di strappo (ISO 6015) 85 kN

La macchina è fornita di valvole di blocco sui cilindri del braccio principale e secondario dei serie.

Caratteristiche dimensionali parte bassa:

Scartamento minimo zampe con ruote da 600mm: 2300 mm

Scartamento massimo zampe: 4690 mm

Lo scartamento dipende dalle gomme scelte dal cliente, la larghezza di 2300 mm può diminuire scegliendo gomme più strette.

Caratteristiche dimensionali parte alta:

Profondità massima di scavo: 4540 mm

Altezza massima di scavo: 9490 mm

Sbraccio massimo: 7550 mm

Raggio minimo di rotazione torretta: 1400 mm

Raggio minimo di rotazione braccio: 2570 mm

Sfilo della prolunga idraulica: 1500 mm

Traino

Traino di tipo idrostatico con motori a cilindrata variabile; Massima potenza.

Pressione di lavoro circuito di traslazione = 450 bar.

Divisore di flusso vie compensato. Con il bloccaggio inserito tutte e 4 le ruote si muovono in modo sincrono indipendentemente dallo stato di aderenza delle stesse. I motori idraulici sono di tipo a cilindrata variabile con pilotaggio idraulico; La riduzione di velocità (1a velocità) avviene tramite la regolazione del motore in cilindrata massima e quindi tramite un aumento della coppia.

La frenatura è assicurata tramite freni ad azionamento negativo. Il comando viene dato tramite un pedale con cui è possibile effettuare la marcia avanti e la retromarcia (il comando è di tipo modulabile); con un pulsante sono selezionabili 2 diverse velocità di marcia.

Max. velocità in 1a : 3,8 km/h

Max. velocità in 2a: 9,5 km/h

Nel caso in cui si rendesse necessario trainare l'escavatore i motoriduttori possono essere messi in folle; tramite un sistema meccanico.

Copertura ruote posteriori da definire in base alle esigenze del cliente. La gomma ovviamente influenza la larghezza della macchina.

Rotazione

La rotazione è su ralla ed è comandata da un motoriduttore Poclain (motore lento) con freno negativo di stazionamento. La velocità di rotazione è modulabile e la frenata dinamica è effettuata tramite apposite valvole ammortizzatrici per limitare gli shock sulla struttura.

La manovra di rotazione è prioritaria rispetto alle altre.

Velocità di rotazione max: 8 giri/min

Coppia max di rotazione: 64000 Nm

Dimensione esterne ralla: 950 mm

Impianto idraulico

L'escavatore è dotato di un impianto di tipo Load Sensing con centralina elettronica (Rexroth) per la gestione della potenza di assorbimento della pompa principale che consente di sfruttare a pieno la potenza del motore diesel.

Ogni singolo movimento ha una portata di olio predefinita, quando due o più movimenti vengono eseguiti contemporaneamente la portata di olio erogata dalla pompa si divide in modo proporzionale sui vari movimenti in base alle portate predefinite. Il risultato è che, contrariamente all'impianto tradizionale, i movimenti funzionano contemporaneamente anche se richiedono pressioni diverse.

La rotazione è prioritaria e quindi la velocità resta costante azionando qualsiasi altro movimento.

L'impianto idraulico realizzato tramite N°4 pompe e N°2 distributori.

La portata totale dell'impianto è pari a 505 l/min, suddivisi come segue:

Pompa principale (Rexroth)

Pompa doppia a pistoni assiali a portata variabile con 2 pompanti separati con regolatore di potenza per ogni pompante controllato dalla centralina di sovraccarico Rexroth

Portata max 1° pompante:	175 l/min
Portata max 2° pompante:	175 l/min
Pressione di lavoro Max	300 bar

Pompa traino idrostatica

Pompa a pistoni assiali a portata variabile con regolatore di potenza costante:

Portata max:	120 l/min
Pressione di lavoro Max	450 bar

Pompa ingranaggi fan drive

Tale pompa alimenta il fan drive della macchina

Pompa ad ingranaggi a portata fissa:

Portata max:	30 l/min
Pressione di lavoro Max	230 bar

Di serie è presente un sistema per l'inversione della ventola per fare un ciclo di pulizia.

Distributore principale

N°1 distributore modulabile Load Sensing pilotato idraulicamente e predisposto di valvola di massima pressione all'ingresso e valvole antiurto e anticavitazione su tutte le sezioni. Viene alimentato dalla pompa principale e comanda i movimenti dei pistoni del braccio.

Distributori staffe

N°1 distributore con elettrovalvole (Rexroth) comanda i movimenti dei cilindri del carro della macchina.

Cilindri del braccio

Tutti i cilindri del braccio sono a doppio effetto e sono muniti di finecorsa ammortizzatrici in uscita ed in rientro. Sul cilindro del braccio principale e del braccio secondario possono essere montate delle valvole di blocco (secondo norma 10567).

Cilindri della parte bassa

Tutti i cilindri della parte bassa sono a doppio effetto e sono muniti di valvole di blocco.

Cabina

Cabina in struttura d'acciaio montata su elementi ammortizzati.

La cabina è di sicurezza contro il ribaltamento ed è verificata per:

- Struttura ROPS secondo norma ISO 3471
- Struttura FOPS di 1° livello secondo norma ISO 3449

La cabina è ribaltabile idraulicamente per facilitare la manutenzione

I cristalli in vetro temperato e colorato sono ampi ed assicurano la piena visibilità sulla zona di lavoro; i cristalli sono dotati delle seguenti aperture:

- Cristallo anteriore basculante internamente (nessuna sporgenza verso l'esterno)

Il sedile è di tipo regolabile con molleggio ad aria ed appositamente studiato per ridurre le vibrazioni all'operatore. È dotato di cinture di sicurezza e di poggiatesta.

La cabina è dotata di riscaldamento e di condizionatore interno (optional), nessuna sporgenza sopra la cabina.

Comandi

I comandi sono effettuati tramite n° 2 joystick ai lati del sedile e n°3 pedali.

I comandi del braccio (tutti compresi la benna e l'eventuale accessorio), della rotazione e del traino sono modulabili. I comandi delle staffe sono invece di tipo on-off e vengono effettuati tramite 3 minijoystick installati su ciascun joystick (N°15+15 funzioni elettriche comandabili dalle impugnature).

Un apposito micro sul bracciolo sinistro attiva i comandi solamente quando questo è stato abbassato (posizione corrispondente all'operatore seduto in cabina).

La funzione di sterzo viene effettuata tramite uno dei minijoystick installati sul joystick.

Altro

- I componenti maggiormente sollecitati dell'escavatore sono realizzati utilizzando materiali ad alto limite elastico (carico minimo di snervamento garantito pari a 700 - 900 N/mm²).
- I cucchiai ed i piedi di appoggio sono con particolari acciai antiusura per aumentarne la resistenza all'uso.
- I perni sono realizzati in acciaio 38CrNiMo4 temprato e 16CrNi4 cementato; massima robustezza e resistenza all'usura.
- Gli steli dei cilindri sono in 42CrMo4 bonificato e temprato ad induzione e successivamente cromato; ciò garantisce una notevole robustezza del cilindro ed una elevata resistenza superficiale agli urti.

Equipaggiamento di serie

- Valvole di blocco su 1° e 2° cilindro (a norma ISO-8643); in abbinamento alle valvole viene installato anche un avvisatore acustico di serie che informa l'operatore quando viene raggiunto il carico massimo sollevabile
- Predisposizione idraulica per cucchiaio orientabile e martello idraulico.
- Predisposizione idraulica per accessorio in punta al braccio.
- Scarico separato da 1"

Accessori

Contattate il nostro ufficio tecnico in modo da stabilire gli accessori fornibili con la macchina in funzione delle vostre esigenze

Model R855 Super Big Foot / Forester

Description of the machine

The excavator R855 Super was born from the fifty years old experience of Euromach in the construction of excavators with articulated frame; but it was designed looking on the needs of the users of these machines and using the latest present on the earthwork's field. Here below a summary of the most important specifications:

- **ENGINE:** Stage V (for Europe) Deutz 3600 Turbo, 4 cylinders, water-cooled, 142 Hp (105 Kw), low consumptions, maximum reliability.
- **PUMPS:** 4 pumps hydraulic system; total displacement 505 l/min.
- **PRIORITY LINE (Option PL):** Priority system for the use of an accessory (for example mulcher).
- **SEPARATE PRIORITY LINE (Option SPL):** Separated pump system for the use of an accessory (for example mulcher).
- **LUDV SYSTEM ON THE BOOM:** The last generation Load Sensing system (Rexroth) is managed by an electronic card (Rexroth) for the management of the engine overloading. So the main pump, that has a variable displacement, can vary its displacement with the effective power delivered by the engine in order to exploit at 100% the disposable power.
- **ROTATION WITH PRIORITY:** the rotation manoeuvre has priority as regards the rotation manoeuvre of the arm.
- **ROTATION:** rotation controlled by a Poclairn motor. It is a specific motor the rotation, a slow motor without gears, with an optimal starting power and controllability.
- **HYDROSTATIC MOTION:** motion controlled by a hydrostatic pump in closed circuit with variable displacement motors for double speed (Rexroth).
- **MOTION WITH DIFFERENTIAL LOCKING DEVICE:** the motion system is managed by a valve (Rexroth) that works as differential locking device.
- **4 STEERING BRACKETS:** controlled disjointedly (single bracket) or at the same time (steering function).
- **COMPACTNESS:** The excavator is very compact, with a high weight-to-power ratio.
- **EXTRA LONG AND BOOMERANG 1st BOOM:** Minor overall dimension during the rotation of the boom. Moreover, this feature approaches the way of working to the one of a traditional excavator, making it particularly proper also for operations of pure digging and loading.
- **COMPACT 2nd BOOM:** with the extra long 1st boom, the second one was compacted in order to keep the bucket very high over the soil. This allows the machine to turn 360° with the closed boom, passing over the rear wheels also when the chassis is laid on the soil.
- **NEW CONCEPTION CABIN:** keeping the standard construction respect the anti-tilting normative, the comfort was improved by giving more space to the operator's legs; the front window opens towards the inside of the cabin.
- **AIR CONDITIONER (WARM / COLD AIR):** (optional) it is inserted inside the cabin (no outrigger over the cabin's roof).
- **ELECTRONICS:** the excavator was built with a medium-low level of electronics in order to raise the standard of reliability even in extreme environments. For example, no electrical components are brought below the fifth wheel surface.

Main data

Weight in operative condition (ISO 6016)

starting from 11,000 Kgs

Engine:

Model	Deutz 3600 Stage V (for Europe) with part. filter
Type	water cooled 4 stokes turbo Diesel
Number of cylinders	4
Displacement	3600 cm ³
Maximum power (SAE J1349)	105 kW (142 CV) / 2200 rpm
Electric system	24 V
Generator	55 A/h
Start engine	4,0 Kw / 24V

Main Diesel tank capacity 120 l ca.

Secondary Diesel tank capacity 160 l ca.

The excavator is equipped with a pump that can be used to transfer the Diesel from the secondary tank to the main tank or to pump the Diesel out from a canister.

As an option, an automatic pumping system can be provided from the secondary tank to the main. It can be actioned while the operator is working with the machine without having to get off.

Penetration force (ISO 6015) 85 kN

Penetration force (ISO 6015) 69 kN

The main boom as well as the secondary boom cylinders are equipped with locking valves (standard).

Dimensions of the under carriage

Minimum spread of the legs with 600 mm wheels 2300 mm

Maximum spread of the legs 4690 mm

The spread depends on the tire selected by the customer; the width of 2300 mm can be reduced choosing narrower tyres.

Dimensions of the upper section

Maximum excavation depth 4540 mm

Maximum unloading height 9490 mm

Maximum boom length 7550 mm

Minimum rotation radius of the turret 1400 mm

Minimum rotation radius of the boom 2570 mm

Length of boom extensible section 1500 mm

Motion

Hydrostatic motion with variable displacement motors; Maximum power.

Working pressure translation circuit = 450 bar.

4-way set compensated flow divider.

With the locking device activated, all 4 wheels move synchronously regardless of the status of compliance.

The hydraulic motors are of the variable displacement type with hydraulic pilotage; the speed reduction (in 1st gear) is achieved through the increasing of the maximum displacement and thereafter with an increasing of the torque. The braking function is controlled through the two negative brakes. The movement function is controlled with a foot pedal, which controls both the forward and the reverse motion; this function can be feathered. The machine has two speeds that can be selected with a switch.

Maximum speed in 1st gear 3,8 km/h

Maximum speed in 2nd gear 9,5 km/h

The two groups can be set in neutral condition when the excavator must be pulled.

Rear wheels to be set according to customer needs. The wheels type obviously influences the width of the machine.

Rotation

The rotation is achieved through a Poclain motore (slow motor) with a negative stationary brake. The rotation speed can be feathered. The dynamic braking is controlled by damp valves that limitate the shock to the structures.

Maximum rotation speed 8 giri/min

Maximum rotation torque 64000 Nm

Slew bearing external diameter 950 mm

Hydraulic system

The excavator is equipped with a Load Sensing system with Rexroth electronic control unit for the management of the main pump power absorption, that permits the complete use of the power generated by the Diesel engine.

Each individual function receives a predefined quantity of hydraulic oil, when two or more functions are activated at the same time, the oil flow generated by the pump is divided proportionally into the various functions on the base of the predefined oil quantities. The final result is that all functions are running at the same time even if they demand different pressures, on the contrary of the traditional hydraulic system.

The rotation function has the priority; therefore the rotation speeds stay constant whatever other function is going to be activated.

The hydraulic system is realized by n. 4 pumps and n. 2 control valves.

The total displacement of the hydraulic system is 505 lit/min, divided as follow:

Main pump (Rexroth)

Double variable displacement axial piston pump with 2 separate pumping elements and constant power governor for each pumping element controlled by the Rexroth overload control unit

1st pumping element maximum capacity: 175 l/min

2nd pumping element maximum capacity: 175 l/min

Maximum working pressure: 300 bar

Hydrostatic motion pump

variable displacement axial piston pump with constant power governor:

Maximum displacement: 120 l/min

Maximum working pressure: 450 bar

Fan drive gear pump

The pump feeds the fan drive of the machine, this pump is a gear pump with fix displacement

Maximum displacement: 30 lit/min

Maximum working pressure: 230 bar

The machine is equipped with a standard system for the reversal of the fan to do a clearing cycle.

Main control valve

No. 1 Load Sensing hydraulic control valve with maximum pressure valve located at the inlet and with anti-shock and anti-cavitation valves on all sections. The control valves control the boom cylinders, rotation and motion functions. The oil comes from the main pump.

Brackets control valve

No. 1 control valve with Rexroth solenoid valves, controls the chassis cylinders movements

Boom cylinders

All the boom cylinders are of double effect type and are equipped with end stroke shock absorber in both directions. The cylinders of the inner and outer boom can be equipped with locking valves (Standard ISO 10567).

Under carriage cylinders

All the under-carriage cylinders are of the double effect type and are equipped with locking valves.

Operator's cab

The cabin is made out of steel and is installed on shock absorbers.

The cabin is safe against overturning and is verified with following standards:

- ROPS structure following the ISO 3471 standards
- FOPS structure of 1st level following ISO 3449 standards

The cabin can be tilted hydraulically for maintenance purposes.

The windows, in tempered and colored glass, are of big dimensions and permit full visibility on the working area. The windows have the following openings:

- Front window tilts inside (no external overhang).

The operator's seat can be adjusted and is constructed in order to minimize the vibrations. The seat is equipped with safety belt and headrest

The cabin is equipped with heating system and air conditioner inside the cab, no projection over the cabin.

Controls

The working functions are controlled through 2 joysticks, located on the two sides of the seat, and 3-foot pedals.

All boom functions (including bucket and additional accessory), rotation and traction can be feathered. The under-carriage functions are of the on/off type and are executed through 3 mini-joysticks installed in each joystick (N°15+15 electric functions controlled by the manipulators).

The working functions are activated when the micro switch located on the left armrest is activated, the system is activated when the armrest is lowered in working position.

The steering function is activated by the mini joysticks installed on the joystick itself

Various

- The most stressed parts of the excavator are made out of high strength steel. (minimum warranted yielding load equal to 700 – 900 N/mm²).
- Buckets and legs are made out of special steel that has a high resistance against wearing.
- The pins are made out of tempered 38CrNiMo4 steel and case-hardened 16CrNi4 steel. Maximum strength and resistance against wearing.
- The cylinders piston rods are made out of induction hardened and tempered 42CrMo4 steel successively chromed. The procedure warrants a considerable strength of the cylinders and a surface resistance against shocks.

Standard equipment

- Locking valves on 1st and 2nd cylinders (ISO standards 8643), a acoustic buzzer is installed standard on the excavators together with the valves; it informs the operator when the maximum capacity is reached.
- Hydraulic provision for revolving bucket and hydraulic hammer.
- Hydraulic provision for an accessory to be mounted on the boom
- 1" separate drainpipe

Accessories

Please contact our technical department in order to establish the accessories supplied with the machine according to your needs.

Modèle R855 Super Big Foot / Forester

Brève description

L'excavateur R855 Super naît de l'expérience cinquantenaire de Euromach dans la construction d'excavateurs avec cadre articulé. Cette machine a été conçue en considérant les nouvelles exigences des clients de ce type de pelles et en utilisant les dernières nouveautés présentes dans les champs du mouvement des terres. Ci-dessous les caractéristiques les plus importantes :

- **MOTEUR** : Deutz 3600 Turbo 4 cylindres Stage V (pour l'Europe), avec refroidissement par liquide, 142 Hp (105 kW), peu consommation d'énergie, haute fiabilité.
- **POMPE** : Système hydraulique avec 4 pompes. Débit totale 505 lit/min
- **PRIORITY LINE (Option PL)** : Système prioritaire pour utiliser un accessoire (par exemple broyeur).
- **SEPARATE PRIORITY LINE (Option SPL)** : Système avec pompe séparée pour utiliser un accessoire (par exemple broyeur).
- **SYSTÈME LUDV** : Le système Load Sensing (Rexroth) de dernière génération est géré par une carte électronique (Rexroth) pour le contrôle de la surcharge du moteur. Ça signifie que la pompe principale, qui est à débit variable, peut varier sa propre cylindrée par rapport à la puissance effective qui peut être débitée par le moteur afin de pouvoir exploiter au 100% la puissance disponible.
- **ROTATION PRIORITAIRE** : la manœuvre de rotation est prioritaire respect a celles de bras.
- **ROTATION** : la rotation est commandée par un réducteur Poclain, c'est-à-dire un réducteur spécifique pour la rotation avec un moteur lent sans engrenages, avec une excellente puissance de démarrage et une excellente contrôlabilité
- **TRACTION HYDROSTATIQUE** : traction commandée par une pompe hydrostatique à circuit fermé avec moteur à cylindrée variable pour la double vitesse (Rexroth).
- **TRACTION AVEC BLOCAGE DU DIFFÉRENTIEL** : le système de translation est géré par une valve (Rexroth) qui fait le blocage du différentiel.
- **4 ROUES DIRECTRICES** : commandées séparément (unique jambe) ou simultanément (fonction de direction).
- **COMPACTE** : La pelle est très compacte avec un haut rapport poids-puissance.
- **1^{er} BRAS EXTRA LONG ET À BOOMERANG** : mineur encombrement du bras en rotation. En outre, cette caractéristique rapproche la façon de travailler de la machine à celle d'un excavateur normal, en le rendant notamment apte aussi aux opérations de pur creusage et chargement.
- **2nd BRAS COMPACT** : avec le 1^{er} bras extra long, le 2^{ème} a été compacté pour maintenir le godet très haut par rapport au sol. Ça permet la rotation de 360° avec le bras fermé, en passant au dessus des roues postérieures, même si le châssis est appuyé au sol.
- **CABINE DE NOUVELLE CONCEPTION** : en maintenant la construction standard en respect des réglementations anti-renversement, on a amélioré le confort en donnant plus d'espace aux jambes de l'opérateur. La vitre antérieure a une ouverture à l'intérieur de la cabine.
- **CLIMATISEUR (AIR CHAUD / FROID)** : de série et inséré à l'intérieur de la cabine (aucune saillie au dessus du toit de la cabine).
- **ELECTRONIQUE** : la pelle a été construite avec un niveau d'électronique moyen-bas afin d'élever le niveau de fiabilité même dans des environnements extrêmes. Par exemple, aucun composant électrique n'est placé sous la couronne.

Données principales

Poids en ordre de travail	à partir de 11.000 Kg
Moteur turbo :	
Modèle	Deutz 3600 Stage V (pour l'Europe), avec filtre à particules
Type	Diesel Turbo 4 temps refroidissement par liquide
Nombre des cylindres	4
Cylindrée	3600 cm ³

Puissance maximum (SAE J1349)	105 kW (142 Cv) env. / 2200 rpm
Tension du moteur	24 V
Générateur	55 A/h
Moteur à allumage	4,0 Kw 24V

Capacité du réservoir à carburant principal	120 l ca.
Capacité du réservoir à carburant de réserve	160 l ca.

L'excavateur est équipé d'une pompe qui peut être utilisé pour le transfert du carburant du réservoir secondaire à ce principal où pour pêcher le carburant d'un bidon.

En option, il est possible de prévoir un système d'aspiration automatique du réservoir secondaire au réservoir principal actionné dans la cabine, donc l'opérateur peut travailler avec la machine sans avoir à descendre.

Force de pénétration (ISO 6015)	85 kN
Force d'enlèvement (ISO 6015)	69 kN

Les cylindres du bras principal et secondaire sont équipés avec de vannes de blocage de série.

Dimensions de la partie inférieure

Ouverture minimum des jambes avec roues de 600mm	2300 mm
Ouverture maximum des jambes	4690 mm

L'écartement dépend du pneumatique sélectionné par le client. La largeur de 2300 mm peut descendre avec le montage des pneus plus étroites.

Dimensions de la partie supérieure

Profondeur maximum de creusage	4540 mm
Hauteur maximum de décharge	9490 mm
Longueur maximum du bras	7550 mm
Rayon minimum de rotation de la tourelle	1400 mm
Rayon minimum de rotation du bras	2570 mm
Longueur de la rallonge extensible	1500 mm

Traction

Traction de type hydrostatique avec moteur à débit variable, maximum de puissance.

Pression de travail du circuit de translation = 450 bar.

Diviseur de débit compensé à 4 voies.

Avec le blocage activé toutes les 4 roues se déplacent de façon synchrone, indépendamment de l'état d'adhérence des roues.

Les moteurs hydrauliques sont du type à cylindrée variable avec pilotage hydraulique. La réduction de la vitesse (1^{ère} vitesse) est effectuée par la régulation du moteur en cylindrée maximum et donc par une augmentation du couple.

Le freinage est assuré par des freins à actionnement négatif. La commande est actionnée par une pédale avec laquelle il est possible d'effectuer la marche avant et la marche arrière (Le commande est du type modulable). Avec un bouton on peut choisir entre 2 vitesses de marche.

Vitesse maximum en 1 ^{ère}	3,8 km/h
Vitesse maximum en 2 nd e	9,5 km/h

Au cas où l'excavateur devra être transporté, les motoréducteurs pourraient être mises au point mort.

Les pneus des roues arrière sont à établir selon les besoins des clients. Le pneu influence évidemment la largeur de la machine.

Rotation

La rotation est effectuée avec couronne d'orientation et elle est contrôlée par un motoréducteur Poclairn avec frein négatif de stationnement. La vitesse de rotation est modulable et le freinage dynamique est effectué par des vannes amortisseuses afin de limiter le choc à la structure.

La manœuvre de rotation est prioritaire sur les autres, donc la vitesse reste constante en actionnant quelconque autre mouvement.

Vitesse maximum de rotation	8 tours/min
Couple maximum de rotation	64000 Nm
Dimensions extérieures de la couronne	950 mm

Système hydraulique

L'excavateur est doté d'une installation du type Load Sensing qui permet d'exploiter pleinement la puissance du moteur diesel.

Chaque single mouvement à un débit d'huile prédéfini ; quand deux ou plusieurs mouvements sont exécuté au même temps, le débit d'huile affecté par la pompe est divisée proportionnellement entre les plusieurs mouvements en rapport aux débits prédéfinis; dans cette façon les mouvements fonctionnent au même temps même s'ils ont besoins de différentes pressions, au contraire de l'installation traditionnelle.

La rotation est prioritaire et donc la vitesse reste constante en actionnant quelconque autre mouvement.

Le système hydraulique est réalisé par n. 4 pompes et n. 2 distributeurs.

Le débit total du système hydraulique est de 505 lit/min, divisés comme suit :

Pompe principale (Rexroth)

Pompe double avec pistons axiaux à débit variable et n. 2 pompages séparés avec régulateur à puissance pour chaque pompage contrôlé par l'unité de contrôle du surcharge Rexroth.

Débit maximum 1er pompage :	175 l/min
Débit maximum 2nd pompage :	175 l/min
Pression de travail maximum :	300 bar

Pompe de traction hydrostatique

Pompe avec pistons axiaux à débit variable et régulateur à puissance constante :

Débit maximum :	120 l/min
Pression de travail maximum :	450 bar

Pompe avec engrenages du fan drive

Cette pompe alimente le fan drive de la machine.

Pompe avec engrenages à débit fix :

Débit maximum :	30 lit/min
Pression de travail maximum :	230 bar

Standard il y a un système pour l'inversion du ventilateur qui fait un cycle de nettoyage.

Distributeur principal

Un distributeur Load Sensing modulable, piloté hydrauliquement et équipé d'une vanne de pression maximum située à l'admission et aussi des vannes anti-choc et anti-cavitation dans chaque section. Ce distributeur est alimenté par la pompe principale et il actionne les cylindres du bras, de la rotation et de la traction.

Distributeur des pattes

N. 1 distributeur avec électrovannes Rexroth, actionne les mouvements des vérins du châssis.

Cylindres du bras

Tous les cylindres du bras sont à effet double et ils ont des boutées amortisseuses à la sortie et à l'entrée. Sur les cylindres des bras principal et secondaire peuvent être installé des vannes bloquantes (ISO 10567).

Cylindres de la partie inférieure

Tous les cylindres de la partie inférieure sont à effet double et ils sont équipés de vannes bloquantes.

Cabine

La cabine a une structure d'acier et est montée sur des éléments amortisseurs.

La cabine de sécurité contre le renversement est vérifiée pour:

- Structure ROPS selon le standard ISO 3471
- Structure FOPS de premier niveau selon le standard ISO 3449

La cabine et le support peuvent être renversé hydrauliquement, afin de simplifier l'entretien.

Les fenêtres, en verre tempéré et coloré, sont très grandes et permettent une pleine visibilité sur le terrain de travail. Les vitrages ont les ouvertures suivantes:

- Vitrage antérieur basculant vers l'intérieur

Le siège est réglable et il est construit afin de réduire les vibrations à l'opérateur. Le siège est équipé de ceinture de sécurité et appui-tête.

La cabine est équipée de chauffage et de climatisation à l'intérieur, sans saillie au-dessus de la cabine.

Commandes

Les fonctions de travail sont effectuées par 2 joysticks placé sur chaque côté du siège et 3 pédales.

Chaque fonction du bras (inclus benne et accessoires additionnelles), de la rotation et de la traction sont modulables, tandis que les fonctions de la partie inférieure sont du type on/off et sont contrôlé par 3 mini-joysticks installés sur chaque joystick (N°15+15 fonctions électriques commandées par les poignées des manipulateurs)

Un interrupteur spécial, placé sur le bras gauche, active les commandes seulement quand il est baissé (position correspondante à l'opérateur assis dans la cabine).

Le braquage est effectué par des mini-joysticks installés sur le joystick.

Divers

- Les parties de l'excavateur les plus fatiguées, sont réalisées avec des matériels qui ont une limite d'élasticité très élevée (charge d'énerverment minimum garanti 700-900 N/mm²).
- Les bennes et les pieds d'appui sont réalisés en acier spécial avec une résistance élevé à l'usure.
- Les pivots sont réalisés en acier 38CrNiMo4 trempé et 16CrNi4 cémenté; maximum robustesse et résistance à l'usure.
- Les queues des cylindres sont réalisées en acier 42CrMo4 bonifié et trempé à induction et successivement chromé ; ce traitement garantit une considérable robustesse du cylindre et aussi une résistance de la surface aux chocs très élevé.

Équipement de série

- Vannes de blocage sur le premier et le seconde cylindre (ISO standards 8643), un avertisseur acoustique est installé de série sur l'excavateur avec les vannes afin d'informer l'opérateur quand la capacité maximum de soulèvement a été atteinte.
- Prédiposition hydraulique pour benne orientable et marteau hydraulique
- Prédiposition hydraulique pour l'accessoire à monter sur le bras
- Tube de vidange séparé de 1"

Accessoires

Merci de contacter notre service technique afin d'établir les accessoires à équiper sur la machine selon vos besoins.

Modell R855 Super Big Foot / Forester

Kurze Beschreibung

Der Bagger R855 Super kommt aus der fünfzigjährigen Erfahrung von Euromach in der Herstellung von Bagger mit Gelenkrahmen; er wird auf jeden Fall projiziert mit großer Achtung vor neuen Bedürfnissen der Kunden von diesem Typ von Maschinen und mit Verwendung der letzten Neuheiten in dem Feld der Erdbewegung. Hier unter eine Zusammenfassung der wichtigsten Merkmale:

- **MOTOR:** Deutz 3600 Turbo 4 Zylindern, Stage V (für Europa), Flüssigkeitskühlung, 142 HP (105 kW), geringer Verbrauch, hohe Zuverlässigkeit.
- **PUMPEN:** Hydraulikanlage mit 4 Pumpen. Gesamtleistung 505 lit/min
- **PRIORITY LINE (Option PL):** Vorrangige System für die Verwendung eines Zubehöres (z.B. Mulcher)
- **SEPARATE PRIORITY LINE (Option SPL):** System mit einer Pumpe für die Verwendung eines Zubehöres (z.B. Mulcher)
- **LUDV SYSTEM:** Der System Load Sensing (Rexroth) ist von der letzten Generation und er werde von einer elektronischen Platte für die Motorüberlastung geführt. So kann die Hauptpumpe mit veränderlicher Leistung ihren Hubraum in Verbindung mit der wirklichen versorgten Leistung des Motors verändert, um 100% der verfügbaren Leistung zu nutzen.
- **VORRANGIGE DREHUNG:** der Drehungsmanöver ist vorrangig im Vergleich zu dem Manöver des Arm.
- **DREHUNG:** Die Drehung wird durch ein Poclain-Getriebe gesteuert. Es handelt sich um ein spezielles Getriebe für die Drehung mit einem langsamen Motor ohne Kolben und mit hervorragender Start- und Steuerbarkeit.
- **HYDROSTATISCHEN ABSHLEPPEN:** Abschleppen ist durch hydrostatische Pumpe im geschlossenen Kreislauf mit Verstellmotoren für doppelte Geschwindigkeit gesteuert (Rexroth).
- **ABCHLEPPEN MIT SPERRDIFFERENTIAL:** Das Abschleppen System wird von einem Ventil (Rexroth) gesteuert, das als Differenzialsperre fungiert.
- **4 LENKRADEN:** separat (einzelne Bügel) oder gleichzeitig (Lenkungsfunktion) gesteuert.
- **KOMPAKTHEIT:** Der Bagger ist sehr kompakt und weist ein gutes Gewichts-Leistungs-Verhältnis auf.
- **1. EXTRALANGER BUMERANGSARM:** weniger Versperren des Armes. Außerdem nähert diese Merkmale die Arbeitsweise der Bagger an diejenige einen traditionellen Bagger, so dass er geeignet auch für reine Graben- und Ladungsvorgänge.
- **2. KOMPAKTER ARM:** dank der 1. extralanger Arm, wird den 2. verdacht, so dass den Löffel sehr hoch über den Boden stehen kann. Das erlaubt die Maschine eine Drehung von 360° mit geschlissen Arm und über die Hinterräder zu machen, auch wenn der Rahmen auf den Boden liegt.
- **KABINE VON NEUE KONZEPTION:** den Komfort wird durch: mehr Raum für die Beine des Fachmannes, Vorderglas mit Öffnung auf der Innenseite der Kabine, auf jeden Fall werden die Vorschriften gegen Umkippen in der Standardkonstruktion gehalten.
- **CLIMAAANLAGE (WARM / KALT LUFT):** es ist serienmäßig und wird innen der Kabine positioniert (keinen Vorsprung oben das Dach der Maschine).
- **ELEKTRONIK:** Der Bagger wurde mit einem mittleren bis niedrigen Elektronikniveau gebaut, um den Standard der Zuverlässigkeit auch in extremen Umgebungen zu erhöhen. So werden beispielsweise keine elektrischen Komponenten unter die Oberfläche der Kugeldrehkranz gebracht.

Stammdaten

Betriebsmasse (ISO 6016)	von 11000 Kg
Turbo Motor:	
Modell:	Deutz 3600 Stage V (für Europa) mit Partikelfilter
Typ	Viertakt- Turbodieselmotor mit Flüssigkeitskühlung
Zylinderanzahl	4

Hubraum	3600 cm ³
Höchstleistung (SAE J1349)	105 kW (142 PS) etwa / 2000 rpm
Speisespannung	24 V
Wechselstromgenerator	55 A/h
Anlassmotor	4,0 kW 24V

Haupttankinhalt 120 l ca.
 Nebentankinhalt 160 l ca.
 Eine spezifische Pumpe wird geliefert, um den Treibstoff von dem Haupttank zu dem Nebentank zu verlegen oder von einer Tonne zu fischen.
 Optional kann ein automatisches Saugsystem vom Nebentank zum Haupttank vorgesehen werden, so dass der Bediener mit dem Bagger arbeiten kann, ohne die Kabine zu verlassen.

Durchschlagskraft (ISO 6015)	85 kN
Reißkraft (ISO 6015)	69 kN

Sperrventile werden serienmäßig über den Haupt- und Nebenarm montiert.

Dimensionen des Unterteils

Mindestspurweite der Beine mit 600 mm Reifen	2300 mm
Höchstspurweite der Beine	4690 mm

Die Spurweite ist abhängig von den Reifen. Die Breite von 2300 mm kann durch die Wahl schmalerer Reifen verringert werden.

Dimensionen des Oberteils

Höchstreichhöhe	4540 mm
Maximalhöhe von Ausladen	9490 mm
Höchstrechtsweite	7550 mm
Mindestschwenkradius des Revolverkopfs	1400 mm
Mindestschwenkradius des Revolverkopfs	2570 mm
Hydraulische Verlängerung	1500 mm

Abschleppen

Hydrostatischer Antrieb mit variabler Antriebsmotoren. Maximale Leistung.
 Arbeitsdruck = 450 bar.

Vier-weg kompensierter Flussteiler. Mit Sperrdifferenzial bewegen sich alle 4 Räder in einer synchronen Weise, unabhängig der Haftung. Die hydraulischen Motoren sind von dem veränderlichen Hubraum Typ und haben eine hydraulische Steuerung. Die Untersetzung der Geschwindigkeit wird durch die Regelung des Motors in Höchsthubraum und dann durch eine Steigerung des Drehmoments gemacht.

Die Bremsung wird durch negative Bremse gemacht; den Befehl wird durch ein Pedal gegeben, mit dem kann man den Vorwärtsgang und den Rückwärtsgang setzen (der Befehl ist modulierbar). Man kann auch durch einen Knopf zwei verschiedene Gänge wählen.

Höchstgeschwindigkeit im ersten Gang:	3,8 km/h
---------------------------------------	----------

Höchstgeschwindigkeit im zweiten Gang:	9,5 km/h
--	----------

Wenn man den Bagger schleppen soll, kann man die Getriebemotoren in dem Leerlauf schalten.

Die Vorderräder sind leicht zerlegbar durch die Ziehung des dafür vorgesehenen Sperrbolzens.

Umdrehung

Die Umdrehung wird durch Spurlager gemacht und durch einen Poclairn Getriebemotor mit negativer Standbremse gesteuert. Die Umdrehungsgeschwindigkeit ist modulierbar und die dynamische Bremsung wird durch dafür vorgesehene Dämpferventile gemacht, um den Schock der Struktur zu begrenzen.

Der Umdrehungsmanöver ist vorrangig im Vergleich zu dem anderen Manöver

Höchstumdrehungsgeschwindigkeit	8 U/min
---------------------------------	---------

Höchstdrehmoment der Umdrehung	64000 Nm
--------------------------------	----------

Außenabmessungen des Spurlagers	950 mm
---------------------------------	--------

Hydraulikanlage

Der Bagger hat einen Load Sensing System, der die Dieselmotorleistung völlig ausnutzen kann. Jede Bewegung hat eine vorherbestimmte Ölleistung und wenn 2 oder mehrere Bewegungen gleichzeitig gemacht werden, wird die Ölleistung der Pumpe proportional zwischen die verschiedenen Bewegungen und aufgrund von den vorherbestimmten Leistungen sich teilen. Das Ergebnis ist, dass die Bewegungen mit verschiedenen Drucks Bedarfe gleichzeitig funktionieren können, im Gegensatz zur traditionellen Anlage.

Die Umdrehung ist vorrangig, so bleibt die Geschwindigkeit konstant, auch wenn andere Bewegungen in Betrieb sind.

Hydraulikanlage ist mit N. 4 Pumpen und N. 2 Verteilern gemacht.

Die Leistung des Hydraulikanlage ist 505 l/min, wie folgt aufgeteilt:

Hauptpumpe (Rexroth)

Doppelpumpe mit Axialkolben und veränderlicher Leistung mit 2 separaten Pumpen. Ein Ständigeleistung-Regler für jede Pumpen ist von der Steuereinheit (Rexroth) gesteuert.

Höchstleistung 1. Pumpen 175 lit/min

Höchstleistung 2. Pumpen 175 lit/min

Arbeitshöchstdruck 300 bar

Hydrostatische Antriebspumpe

Pumpe mit Axialkolben und veränderlicher Leistung, die einen Ständigeleistung-Regler hat

Höchstleistung 120 lit/min

Arbeitshöchstdruck 450 bar

Pumpe für Fan Drive

Diese Kolbenpumpe speist die Fan Drive.

Kolbenpumpe mit Festleistung:

Höchstleistung 30 lit/min

Arbeitshöchstdruck 230 bar

Serienmassige gibt es ein System für die Umkehr der Lüfter haben, um einen Reinigungszyklus zu tun.

Hauptverteiler

Ein modulierbaren Load Sensing Hauptverteiler, der hydraulisch gesteuert werde und ein Ventil für den Höchstdruck auf den Eingang und Stoßsicher- und Antikavitationsventile über aller die Elemente hat. Er wird von der Hauptpumpe versorgt und steuert die Funktionen des Armes.

Verteiler der Bügel

Ein Verteiler mit Elektroventilen (Rexroth) steuert die Kolbenbewegungen des Unterteils.

Armeszylindern

Alle Armeszylindern sind doppelwirkend und sie haben dämpfenden Endschalter am Ausgang und beim Wiedereintritt. Man kann Sperrventile auf den Haupt- und Nebenarmeswalze montieren (nach der Anweisung 10567).

Unterteils Zylindern

Alle Unterteils Zylindern sind doppelwirkend und haben Sperrventile.

Kabine

Die Kabine hat ein Stahlskelett, der auf abschreibende Elemente montieren wird.

Die Kabine hat die Antiüberschlagen-Sicherheit und wird geprüft für:

- ROPS Skelett (nach der Anweisung ISO 3471)
- FOPS Skelett von erstem Niveau (nach der Anweisung ISO 3449)

Die Kabine ist hydraulisch aufklappbar, um die Wartung leicht zu machen.

Die gehärteten und gefärbten weite Scheiben, die eine völlige Sichtweite über die Arbeitszone versichern, haben die folgenden Öffnungen:

- Schwingvorderscheibe (kein Vorsprung nach Außen)

Der regulierbare Sitz wurde studiert, um die Vibrationen zum Techniker zu abschreiben, er hat auch Sicherheitsgurt und Kopfstütze.

Die Kabine hat die Heizung und die Klimaanlage auf den Innenseiten (Option) und keinen Vorsprung über die Kabine.

Befehle

Die Befehle werden durch 2 Joysticks auf den beiden Seiten des Sitzes und durch 3 Pedalen gegeben.

Die Armesbefehle (einschließlich der Löffel und ein eventueller Zubehör), die Umdrehungs- und Abschleppensbefehle sind modulierbar; der Beinesbefehle ist jedoch des on/off Typs.

Ein dafür vorgesehen Mikroschalter auf der linken Armlehne betätigt den Befehlen nur wenn die Armlehen herunterlassen wird (Stellung entsprechende dem Techniker, der in der Kabine gesessen ist).

Die Steuerung wird durch einen Seitenhebel gemacht, der an dem Armaturenbrett steht.

Anders

- Die Komponente des Baggers, die die Höchstspannung haben, werden aus hoher Elastizitätsgrenze Stoffe gemacht (gewährleistet Walkens Mindestbelastung (700 – 900 N/mm²))
- Das Löffeln und die Auflagerfüße werden aus besonderen Antiverschleißstählen gemacht, um die Gebrauchfestigkeit zu erhöhen.
- Die belastenden Bolzen werden aus gehärteter Stahl 38CrNiMo4 und eingesetzter Stahl 16CrNi4 gemacht: Höchststärke und Verschleißfestigkeit.
- Die Walzeschäfte werden aus vergüteter, induktionsgehärteter und danach verchromt 42CrMo4 gemacht; das verbürgt für eine bemerkenswerte Stärke und eine oberflächliche Schlagfestigkeit.

Serienausstattung

- Sperrventile über der ersten und zweiten Walze (nach der Anweisung ISO 8643); mit den Ventilen installiert man serienmäßig auch einen Horn, der den Techniker unterrichtet als die hebende Höchstbeladung erreicht wird.
- Hydraulische Vorbereitung für Schwenklöffel und hydraulischer Hammer
- Hydraulische Vorbereitung für den Zubehör, der am Arm montiert wird
- Separate Ausströmung 1"

Zubehöre

Bitte kontaktieren Sie unsere technische Abteilung, um das Zubehör an Ihre Bedürfnisse zu etablieren.

**DIAGRAMMA DI LAVORO / WORKING DIAGRAMM
DIAGRAMME DE TRAVAIL / ARBEITSDIAGRAMM**

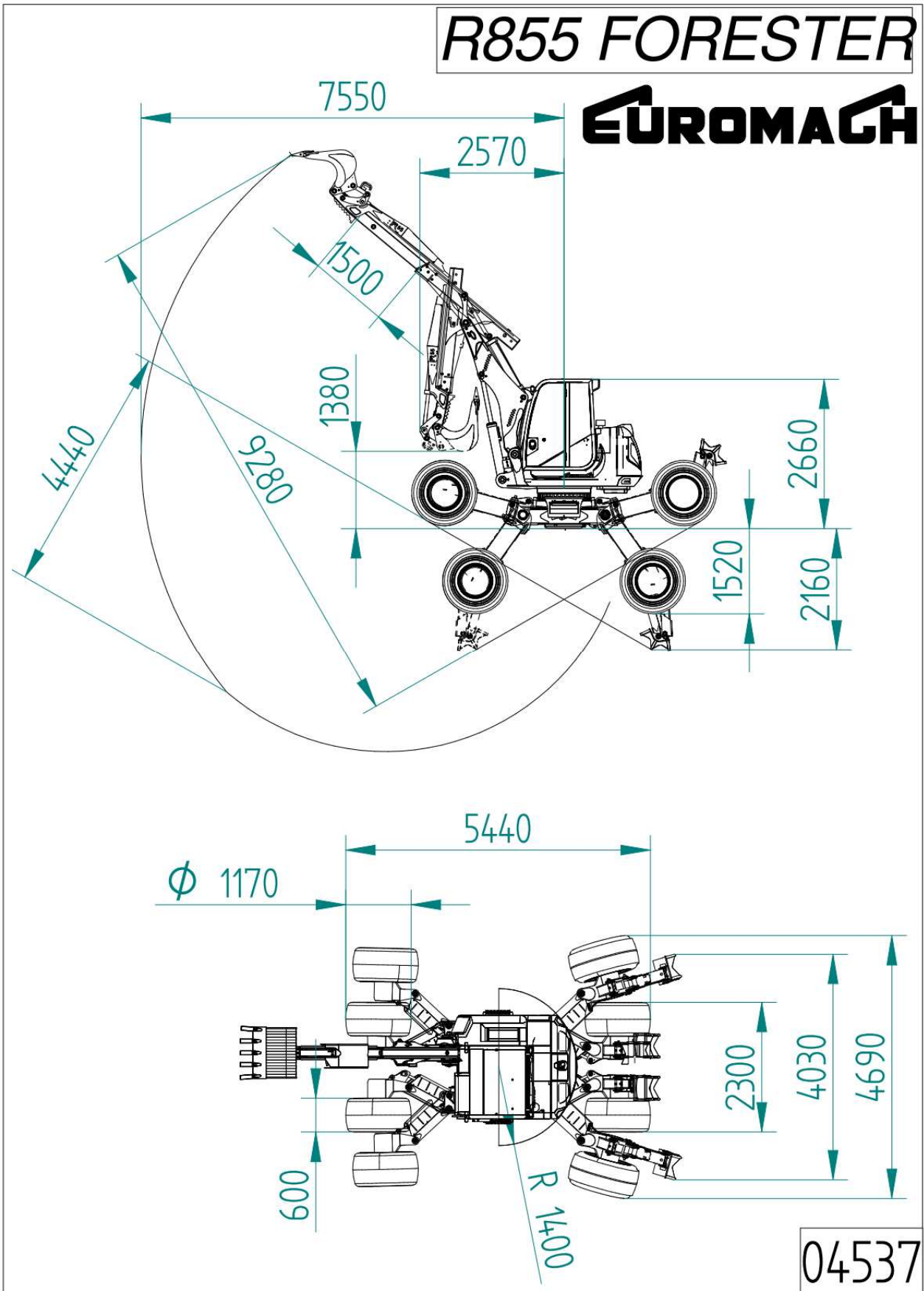

**DIAGRAMMA DI LAVORO / WORKING DIAGRAMM
DIAGRAMME DE TRAVAIL / ARBEITSDIAGRAMM**

